



## Wiegen von schweren Lasten

- Hochresistente Kranwaage.
- 30 mm rote LED-Anzeige.
- Gehäuse aus Aluminium-Druckguss.
  - Wasserdichte Tastatur.
    - Sehr widerstandsfähige Verankerungen.
- Gewicht in Kilo und Pfund.
  - Automatische Abschaltung.

### Wiederaufladbare Batterie

Lieferung mit einer zweiten wiederaufladbaren Batterie



### Funktionen:

- Nullstellung
- Tarafunktion
- Summenfunktion
- Stückzählfunktion
  - Hold-Funktion, Speicherung des letzten Gewichts



**Kabellose Fernbedienung**

Steuern Sie das System aus der Ferne, für mehr Komfort.



Model	C5-1T	C5-3T	C5-5T	C5-10T
Artikelnummer	60915	60206	60207	60208
Max. Wägebereich	1.000 kg	3.000 kg	5.000 kg	10.000 kg
Ablesbarkeit	200 g	1.000 g	2.000 g	5.000 g
Wägeeinheiten	kg, pound			
Tarabereich	100%			
Strukturmaterial	Gusseisen			
Display	LED			
Ziffernhöhe (mm)	30			
Leistung	3DC - 6V, wiederaufladbare Batterie			
Akkulaufzeit	30 Stunden			
Betriebstemperatur	+0°C / +40°C			
Hakenöffnung (mm)	30	30	35	48
Produktabmessungen (mm)	185 x 510 x 190	185 x 510 x 190	185 x 550 x 190	185 x 695 x 190
Gewicht (kg)	10,2	10,2	15,8	22,5
Verpackungsmaße (mm)	610 x 280 x 370	610 x 280 x 370	610 x 280 x 370	610 x 280 x 370
Gesamtgewicht inkl. Verpackung (kg)	12,3	12,4	17,9	24,7

**Dimensionen (mm)**

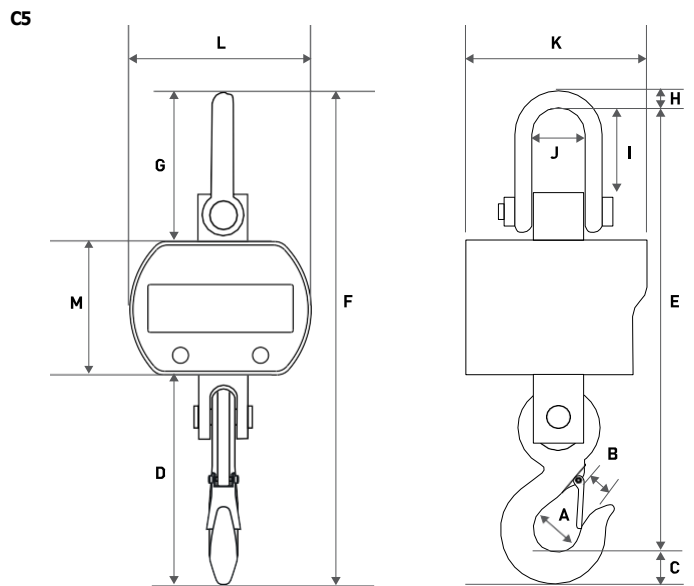

Modell	A	B	C	D	E	F	G	H	I	J	K	L	M
C5-1T (mm)	45	30	40	210	460	510	165	25	70	65	190	185	140
C5-3T (mm)	45	30	40	210	460	510	165	25	70	65	190	185	140
C5-5T (mm)	50	35	50	230	470	550	185	30	80	85	190	185	140
C5-10T (mm)	68	48	59	330	600	695	210	35	100	90	190	185	140

Ref.	Optionen
8024	ISOCAL Zertifikat von 31 kg bis 300 kg
8025	ISOCAL Zertifikat von 301 kg bis 600 kg
8029	ISOCAL Zertifikat von 601 kg bis 1500 kg