



## Effizienz in der Bewegung

- **Manueller Palettenhubwagen mit integrierter Waage:** Entwickelt, um maximale Funktionalität und Effizienz in jedem Arbeitsbereich zu bieten, ermöglicht dieses Werkzeug nicht nur den einfachen Transport von Paletten, sondern wiegt diese auch sofort. So entfällt die Notwendigkeit, die Last zu einer stationären Waage zu bewegen.
- **Wiegen und Heben in einem Schritt:** Der TCamel Y optimiert Abläufe, indem er das Heben von Lasten mit einem präzisen Wiegesystem kombiniert, was die Logistik erleichtert und wertvolle Zeit im Lager spart.
- **Wiederaufladbarer Li-Ion-Batterie:** Sein langlebiger Akku ermöglicht stundenlanges Arbeiten ohne Unterbrechung, während das schnelle und einfache Aufladen sicherstellt, dass der Palettenhubwagen jederzeit einsatzbereit ist.
- **Hochkontrast-LED-Display:** Equipada con un display LED, el operador puede visualizar los resultados de pesaje con claridad y precisión, incluso en condiciones de baja iluminación.
- **Sofortige Wiegespeicherfunktion (Hold):** Dank dieser Funktion kann der Wiegewert zur späteren Überprüfung im Display gehalten werden, ohne die Abläufe unterbrechen zu müssen.
- **Akkumulation und Summierung von Wägungen:** Das System ermöglicht die Registrierung mehrerer Wägungen und die Akkumulation der Ergebnisse, wodurch eine vollständige Übersicht über die gesamte gehandhabte Last geboten wird.

**Vereinfachen Sie die Arbeitsabläufe im Lager**

Entwickelt, um sich agil zu bewegen, transportiert die Last zum Zielort und wiegt sie gleichzeitig. Ob vor oder nach dem Transport – die Wiegeinformation ist jederzeit verfügbar, ohne dass eine zusätzliche Waage erforderlich ist.



**Produktivität überall**

Entwickelt für dynamische Umgebungen, in denen Geschwindigkeit und Präzision entscheidend sind. Sein kompaktes Design und die einfache Bedienung ermöglichen den Einsatz in jeder Ecke des Lagers, liefern schnelle Ergebnisse und optimieren die Arbeitszeit. Es ist die perfekte Lösung für diejenigen, die vielseitige Geräte suchen, die die Logistikprozesse beschleunigen, die Produktivität steigern und Ausfallzeiten reduzieren.

► TECHNISCHE DATEN

Modell	TCamel Y 2T
Referenz	10048
Kapazität	2.000 kg
Auflösung	1 kg
Wä geeinheiten	kg
Betriebstemperatur	-0° C / +40° C
Stromversorgung	2x Li-Ion Batterie 3,7V - 4000mA/H
Akkulaufzeit	48 Stunden Dauerbetrieb
Anzeige	LED
Segmente	4 Ziffern
Ziffernhöhe	2,54 mm
Material der Anzeige	ABS
Material der Struktur	Stahl
Material der Räder	Polyurethan
Abmessungen der Gabeln	1160 x 560 mm
Höhe der Gabeln	Min: 85 mm / Máx: 205 mm
Äußere Abmessungen	1580 x 560 x 1220 mm
Abmessungen der Verpackung	1550 x 580 x 445 mm
Gesamt nettogewicht	87 kg
Gesamtgewicht inkl. verpackung	99 kg

► AUSSENABMESSUNGEN

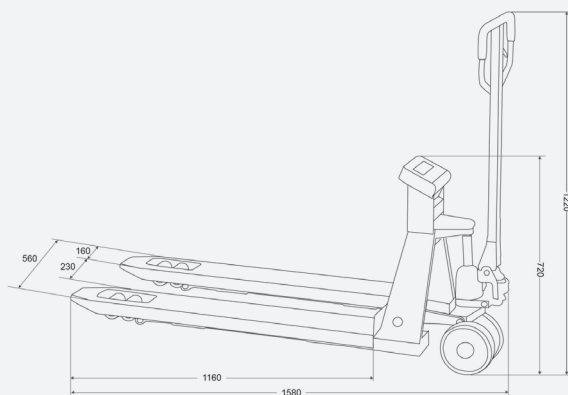

► ZERTIFIKATE

**ISOCAL ZERTIFIKATE**

- Wir bieten auch unsere ISOCAL-Zertifikate an, mit individuellen Kalibrierungsdaten für das gerät.



Ref.	Modell
8023	ISOCAL-Zertifikat von 1.501kg bis 3.000kg



Travessia Industrial, 11  
08907 Hospitalet de Llobregat  
Spanien  
+34 93 300 33 32  
**gram-group.com**