



## Eficiencia en movimiento

- **Transpaleta manual con pesaje incorporado:** Diseñada para ofrecer la máxima funcionalidad y eficiencia en cualquier área de trabajo, esta herramienta no solo permite transportar fácilmente los palets, sino que también realiza el pesaje de forma inmediata, eliminando la necesidad de mover las cargas a básculas fijas.
- **Pesaje y elevación en un solo paso:** La TCamel Y agiliza las operaciones al combinar el levantamiento de cargas con un sistema de pesaje preciso, facilitando la logística y ahorrando tiempo valioso en el almacén.
- **Batería recargable de Ion-Litio:** Su batería de larga duración permite trabajar durante horas sin interrupciones, mientras que su recarga rápida asegura que la transpaleta esté lista para cualquier tarea.
- **Pantalla LED de alto contraste:** Equipada con un display LED, el operador puede visualizar los resultados de pesaje con claridad y precisión, incluso en condiciones de baja iluminación.
- **Función de memoria de pesada instantánea (Hold):** Gracias a esta función, es posible mantener el valor de la pesada en pantalla para su revisión posterior, sin necesidad de detener las operaciones.
- **Acumulación y totalización de pesadas:** El sistema permite registrar múltiples pesajes y acumular los resultados, ofreciendo una visión completa del total de la carga manejada.

### **Simplifica los flujos de trabajo en el almacén**

Diseñada para moverse de manera ágil, transportando la carga hasta su destino mientras realiza el pesaje de forma simultánea. Tanto si es antes como después del transporte, el peso está siempre disponible en cualquier momento, sin necesidad de mover la mercancía a una báscula dedicada.



### **Productividad en cualquier lugar**

Pensada para entornos dinámicos, donde la velocidad y la precisión son esenciales. Su diseño compacto y su facilidad de uso le permiten operar en cualquier rincón del almacén, proporcionando resultados rápidos y optimizando el tiempo de trabajo. Es la solución ideal para quienes buscan un equipo versátil que acelere los procesos logísticos, mejorando la productividad y reduciendo tiempos muertos.

► DATOS TÉCNICOS

<b>Modelo</b>	<b>TCamel Y 2T</b>
<b>Referencia</b>	10048
<b>Capacidad</b>	2.000 kg
<b>Resolución</b>	1 kg
<b>Unidades de pesada</b>	kg
<b>Cantidades cuentapiezas</b>	5, 10, 20, 50, 100
<b>Temperatura de trabajo</b>	-0° C / +40° C
<b>Alimentación</b>	2x Batería Li-Ion a 3,7V - 4000mA/H
<b>Duración batería</b>	80 horas de uso contínuo
<b>Visor</b>	LED
<b>Segmentos</b>	4 dígitos
<b>Altura dígitos</b>	2,54 mm
<b>Material del indicador</b>	ABS
<b>Material de la estructura</b>	Acero
<b>Material de las ruedas</b>	Poliuretano
<b>Dim. horquilla</b>	1160 x 560 mm
<b>Altura horquilla</b>	Min: 85 mm / Máx: 205 mm
<b>Dimensiones externas</b>	1580 x 560 x 1220 mm
<b>Dimensiones embalaje</b>	1550 x 580 x 445 mm
<b>Peso neto total</b>	87 kg
<b>Peso total con embalaje</b>	99 kg

► DIMENSIONES EXTERNAS (mm)

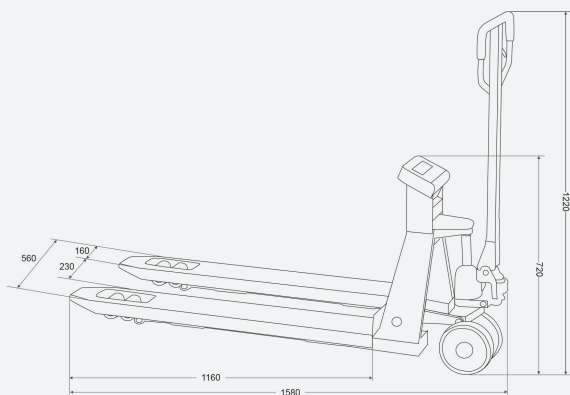

► CERTIFICADOS

CERTIFICADOS ISOCAL

- También ofrecemos nuestros Certificados ISOCAL, con datos individualizados de calibración del equipo.

Ref.	Modelo
8023	Certificado ISOCAL de 1.501 kg a 3.000 kg





Travessia Industrial, 11  
08907 Hospitalet de Llobregat  
Espanya  
+34 93 300 33 32  
[gram-group.com](http://gram-group.com)