

TXM Snake

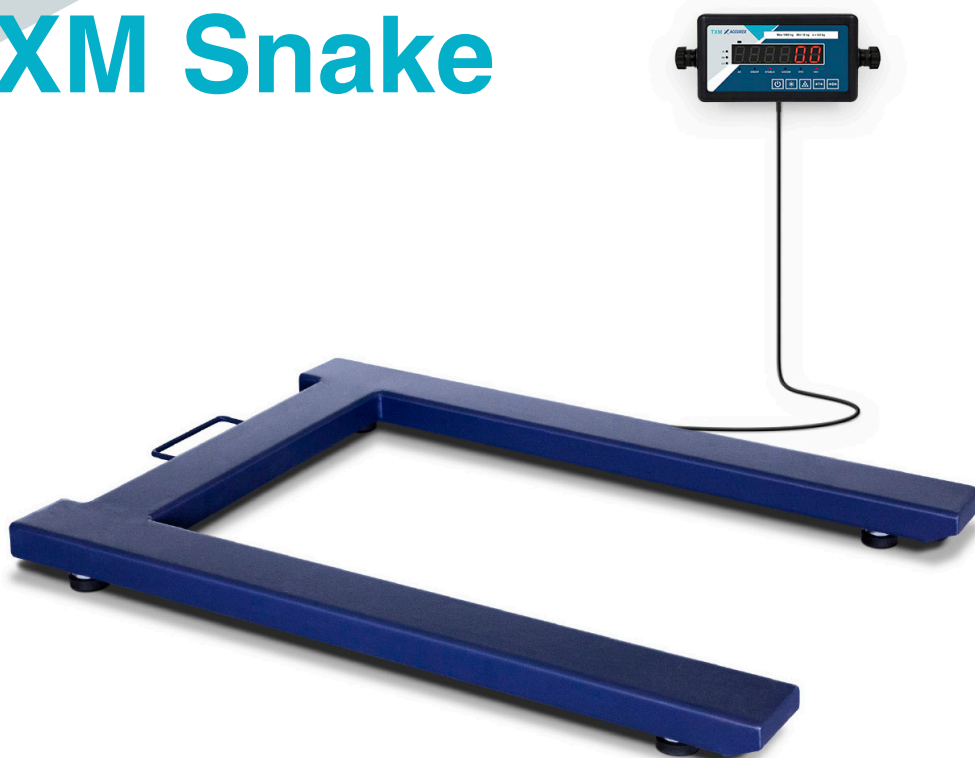

Báscula industrial para palets con Verificación CE-M para uso legal

Permite el pesaje de palets europeos sin rampas y se transporta fácilmente para cambiarla de ubicación.

- Plataforma para pesaje de palets europeos Verificada CE-M con autonomía de más de 80 horas de uso.
- Capacidad de 1500 kg y 500 g de resolución en pantalla.
- Con ruedas frontales y asa para un cómodo transporte, permite el pesaje de palets sin rampas.
- Estructura en forma de U muy resistente y con tratamiento epoxy.
- Baja altura, de solamente 90 mm, para un fácil acceso.
- Sensores de carga certificados OIML R-60 clase C en acero niquelado y protección IP65.
- Con indicador TXM de dígitos LED y cable de 400 cm de longitud.
- Contaje de pesas con muestreo libre.
- Filtro digital para el pesaje de animales en movimiento.
- Batería de Ni-MH incorporada.

El modelo de báscula **TXM Snake de Accurex** es un equipo para uso legal con **Verificación CE-M** de serie. Fabricado con estructura de acero con tratamiento epoxy, incluye el **indicador electrónico TXM** y soporta un trato duro e intensivo.

El **indicador TXM** válido para **metrología legal**, con un cable de 4 metros de longitud, puede situarse a distancia de la plataforma. La respuesta de la pesada es sumamente rápida, en menos de 2 segundos muestra el peso estable con precisión.





Funciones operativas

Pesaje de palets europeos en cualquier localización, gracias a su asa y ruedas que permiten desplazarla fácilmente.

Pesaje de animales en movimiento. Permite el pesaje de animales en la plataforma mediante un filtro digital que realiza un promedio y muestra el valor de peso final una vez realizadas las operaciones de cálculo.

Contaje de piezas. Realiza el cálculo del número de piezas a partir de un muestreo realizado con antelación.

Tara de contenedores y recipientes para visualizar el peso neto.

Se alimenta con red de 220V y también con su batería interna de Ni-MH incluida que se recarga por el mismo cable de red. Mientras se está utilizando la báscula conectada a la red se está realizando la recarga de su batería de forma simultánea.

Verificada CE-M de serie. El equipo se suministra debidamente calibrado y precintado, para su uso en aplicaciones donde es necesaria esta certificación.



Características técnicas

Modelo	TXM Snake 1,5T
Referencia	72150
Capacidad / Max (kg)	1500 kg
Resolución / e (g)	500 g
Unidades de pesada	g, kg
Error máximo (g)	± 0,1 %
Rango de tara (g)	- Max
Alimentación	Red 220V 50 Hz
Temperatura de trabajo	-10°C / + 40°C
Estructura	Acero con pintura al horno epoxy
Sensores de carga	4 x H8C Rebel IP65
Caja de conexiones	Hermética de ABS con protección IP65
Grosor estructura (mm)	5
Dim. plataforma de pesada (mm)	840 x 1210
Altura mínima (mm)	90
Altura máxima (mm)	105
Peso neto plataforma (kg)	40
Dim. embalaje (mm)	900 x 1270 x 80
Peso total con embalaje ¹ (kg)	50

Dimensiones exteriores (mm)

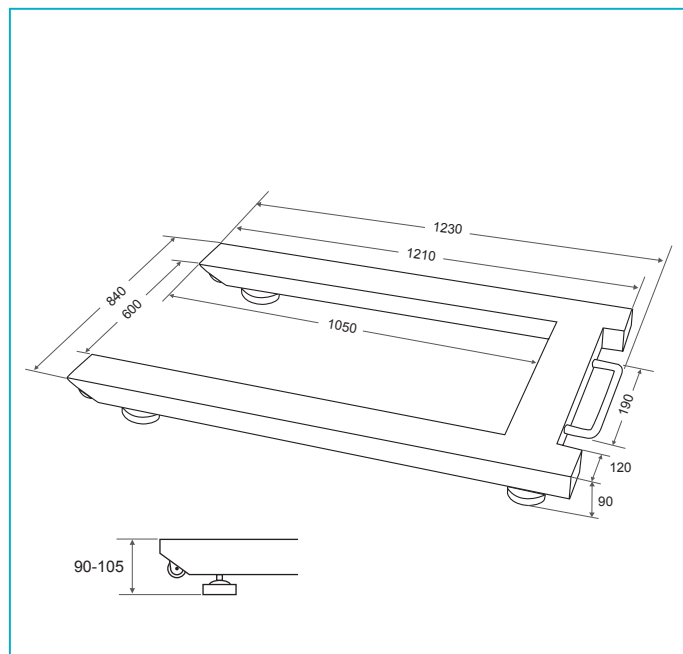

(1) Producto embalado en un único bulto. La plataforma incluye en su interior el indicador y accesorios, accesible por la parte inferior.