



Pesage rapide partout avec impression des résultats ⁽¹⁾

- Balance et transpalette, deux en un.
- Utilisation facile : lever et peser, sans déplacement du chargement.
- Batterie lithium rechargeable, plus de 40 heures d'utilisation en continu.
- Imprimante intégrée pour registre des données ⁽¹⁾.
- Capteurs de chargement de précision RX3.
- Écran LCD rétroéclairé facile à lire.
- Tarage de la palette ou du récipient.

⁽¹⁾ Modèle TCamel VP.



Fonctions:

- Ajustement à zéro.
- Tare de récipients.
- Accumulation de pesées.
- Fonction compte-pièces.



Impression des résultats

Le modèle TCamel VP a une imprimante intégrée pour dispenser un ticket avec les résultats des pesées effectuées.



Modèle	TCamel V 2T	TCamel VP 2T
Référence	72080	72081
Capacité	2000kg	
Résolution	1000g	
Unités de pesage	kg	
Quantités compte-pièces	5, 10, 20, 50, 100	
Matériau de l'indicateur	ABS	
Écran	LCD rétroéclairé	
Segments	4 chiffres	
Hauteur chiffres (mm)	2,54	
Vérification CE-M	Non vérifié	
Imprimante intégrée	No	Si
Protection étanchéité	IP-54	
Alimentation	Batterie 6 V / 4 Amp/h	
Durée batterie	80 heures d'utilisation continue	
Température de travail	-0°C / +40°C	
Matériau de la structure	Acier	
Matériau des roues	Polyuréthane	
Dimensions fourche (mm)	1160 x 560	
Hauteur fourche (mm)	Min: 95 / Max: 205	
Dimensions extérieures (mm)	1580 x 560 x 1220	
Poids net total (kg)	87	
Dimensions emballage (mm)	1550 x 580 x 445	
Poids total avec emballage (kg)	99	

Dimensions (mm)

TCamel V

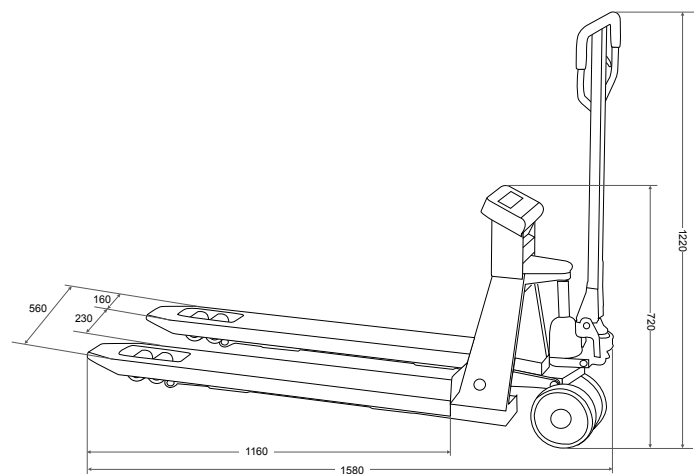

Ref.	Accessoires
8030	Certificat ISOCAL de 1501 kg à 3000 kg
61136	Emballage individuel