

serie M5-30VE



- Balanza de gama alta con impresora integrada.
- Dispone de una balanza y función caja registradora en un solo equipo.
- Entrega informes detallados para la supervisión de su negocio.
- Incluye balances abiertos y cerrados de ventas y gestión de stock.
- Teclado de 24 PLUS directos y más de 2000 indirectos.
- Display situado a gran altura, que facilita su visualización por el lado del cliente y del vendedor.
- Batería recargable opcional.

Características técnicas

Modelo	M5-30 VE
Referencia	6422
Capacidad (máx)	15 kg/30 kg multirango
Resolución (d)	5 g/10 g
Display	Backlight
Indicador tara	4 dígitos
Indicador peso	5 dígitos
Precio unitario	6 dígitos
Precio total	7 dígitos
Nº de teclas PLU directo	24
Nº PLU indirectos	Más de 2000
Vendedores	7 vendedores
Anchura del papel	48 mm
Velocidad de impresión	Hasta 75 mm/segundo
Conectividad	Hasta 10 unidades interconectadas, conexión y software para PC, conexión scanner, conexión cajón portamonedas
Dimensiones del plato	380 x 265 mm
Dimensiones de la balanza	560 x 380 x 418 mm
Peso neto	12,5 kg

Utilizaciones principales

IMPRESORA: Impresora integrada y funciones totales de ECR (caja registradora). Reúne las ventajas de disponer de una balanza y las funciones de caja registradora en un solo equipo.

RED: Funciona en red, pudiendo conectar hasta 10 unidades de M5 y M6 indistintamente, para compartir los datos de una de ellas. Las operaciones de venta se pueden realizar en cualquiera de las unidades, y luego finalizarla en otra distinta.

VENDEDORES: Admite hasta 7 vendedores que pueden utilizar cualquiera de las balanzas conectadas, convirtiéndose en vendedores flotantes.

CONEXIÓN PARA SCANNER: Introduzca sus productos no pesados automáticamente y añádalos a los pesados, o realice la transacción con ellos.

TECLADO: Teclado de 24 PLUS directos y más de 2000 indirectos, con texto personalizable y programable.

COMPATIBILIDAD: Compatible con cajón portamonedas, con función de apertura automática.

BATERÍA: Su batería interna opcional le permite trabajar ininterrumpidamente durante varias jornadas laborales.

PLATO HONDO: Opción.

Características

- Display de alto contraste para una perfecta visualización en plena luz del día, con luz trasera de alta luminosidad para entornos de condiciones lumínicas adversas.



- Visualiza el valor de tara de forma continua.
- Impresora situada en compartimento separado, al lado del teclado, ideal para espacios reducidos.
- Display situado a gran altura, que facilita la visualización por el lado del cliente y del vendedor.
- Trabaja en exteriores sin notar las influencias de las corrientes de aire. Su M5 dispone de filtros para reducir estas interferencias.

Software

- Incluido software en castellano para PC.
- Con este avanzado software, gestione toda la información de su M5 desde su PC, y luego envíe los datos directamente a su balanza.
- Muy útil para introducir la relación de PLUS y la configuración de su M5.
- También gestiona descuentos, dispone de múltiples opciones de precios por cantidad y por fecha, descuentos adicionales, obteniendo de esta forma una gran flexibilidad del control de las ventas.
- Personalización del ticket de venta con rotulación y textos adicionales.

Impresión de ticket

- Impresora térmica de alta velocidad.
- Imprime el nombre de la tienda así como mensajes publicitarios.



Opciones



Scanner

Plato hondo

Cajón portamonedas

Especificaciones técnicas

Alimentación: CA 220V

Batería: batería recargable 12V, 5Ah (opcional)

Temperatura de trabajo: -10°C a +40°C

Dimensiones exteriores (mm)

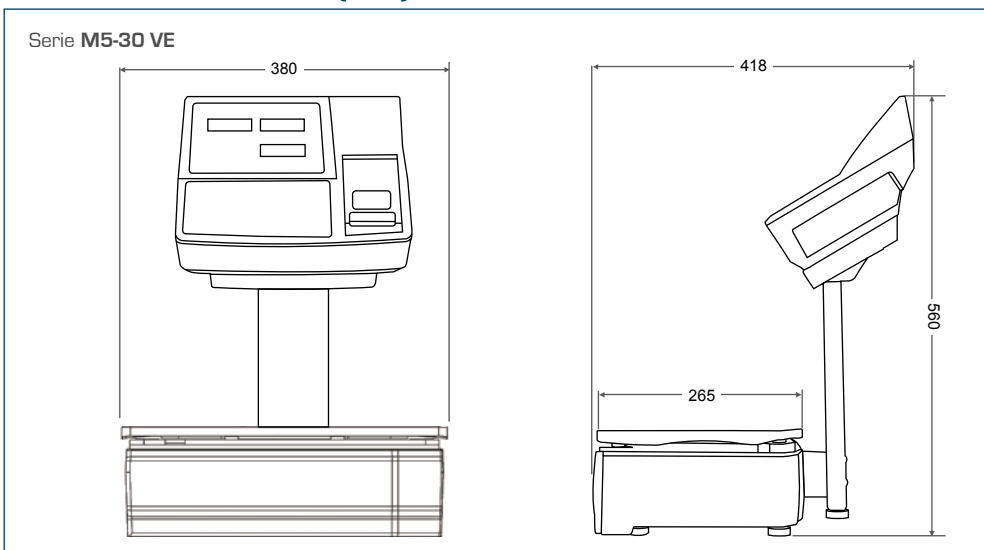

Conectividad

1- RS - 232C

2- RS - 485

1- RJ - para cajón portamonedas